

# *Emmanuel Bé ranger*



*Mail* [emmanuelberanger.pro@gmail.com](mailto:emmanuelberanger.pro@gmail.com)

*Instagram* [@emmanuel.beranger](https://www.instagram.com/emmanuel.beranger)

*Site* [emmanuel-beranger.com](http://emmanuel-beranger.com)

*Siret* 902 768 472 00018

*N° Sécu* 1 97 10 44 109 583

*Vidéos [cliquez ici](#)*

# Emmanuel Béranger

Le travail d'Emmanuel Béranger (né en 1997, vit et travaille à Nantes) se construit au regard de son parcours sportif. Ayant pratiqué la gymnastique à un niveau compétitif ainsi que d'autres disciplines en tant que passionné, il a choisi de transposer le langage physique du sport dans sa pratique artistique. C'est par le rapprochement du dessin et de la performance qu'il explore les possibilités plastiques du corps mouvant.

En interprétant des gestes et des rituels issus des milieux sportifs, Béranger tente de les faire exister par la trace du mouvement. En marquant la trajectoire de son corps au fusain à même le mur, il épure le savoir faire athlétique et le rapproche d'un geste chorégraphique.

Dans ses performances, les frontières entre les pratiques artistiques et sportives sont poreuses. La répétition des gestes comme lors

d'un entraînement, le regard du dessinateur sur son support, la mise en tenue de performance au vestiaire, la main traçant une ligne, autant d'éléments qui resserrent les liens entre ces deux pratiques chères à l'artiste.

Un fois l'action finie et le performeur parti, le vestige de ce qui a eu lieu demeure dans l'espace comme trace. Ses dessins expressifs, ses installations subtiles et ses gestes performatifs émanent d'une sensibilité acquise ailleurs, ouvrant au dialogue entre disciplines : sport, art, danse, performance et expression graphique.

Son œuvre pose la question suivante : le dessin et le sport pourraient-ils avoir un langage commun ? Elle semble y répondre en proposant la ligne – trace du mouvement, délimitation des zones de jeu, et figure élémentaire du dessin – comme symbole central de ce lexique partagé.

Joana P.R. Neves

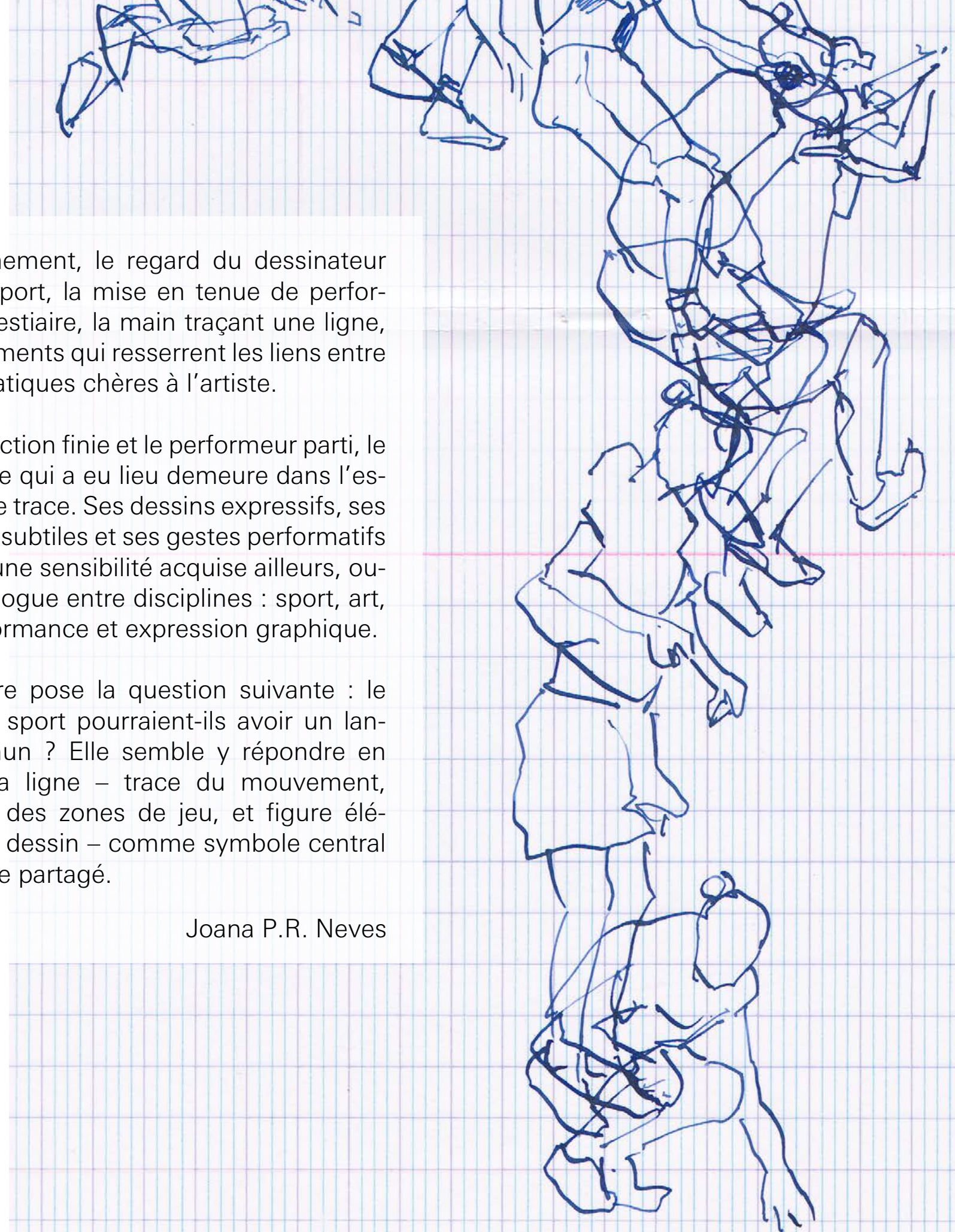

### 3 *Gymnatelier*

Cette œuvre a pris forme une première fois en 2025 en partenariat avec l'ENCC (École Nationale du Cirque de Châtelleraut). Le *Gymnatelier* se définit comme étant un espace d'exposition autant qu'un terrain d'expression par le mouvement. Des athlètes/artistes effectuent des gestes situés entre des performances artistiques et des entraînements spécifiques à leurs disciplines sportives. Chaque représentation du *Gymnatelier* varie en fonction des sportif·ve·s invité·e·s.



*Gymnatelier*, 2025, performance, 45 minutes

Vue d'exposition, festival de cirque les *Insouciants*, Châtelleraut (2025)

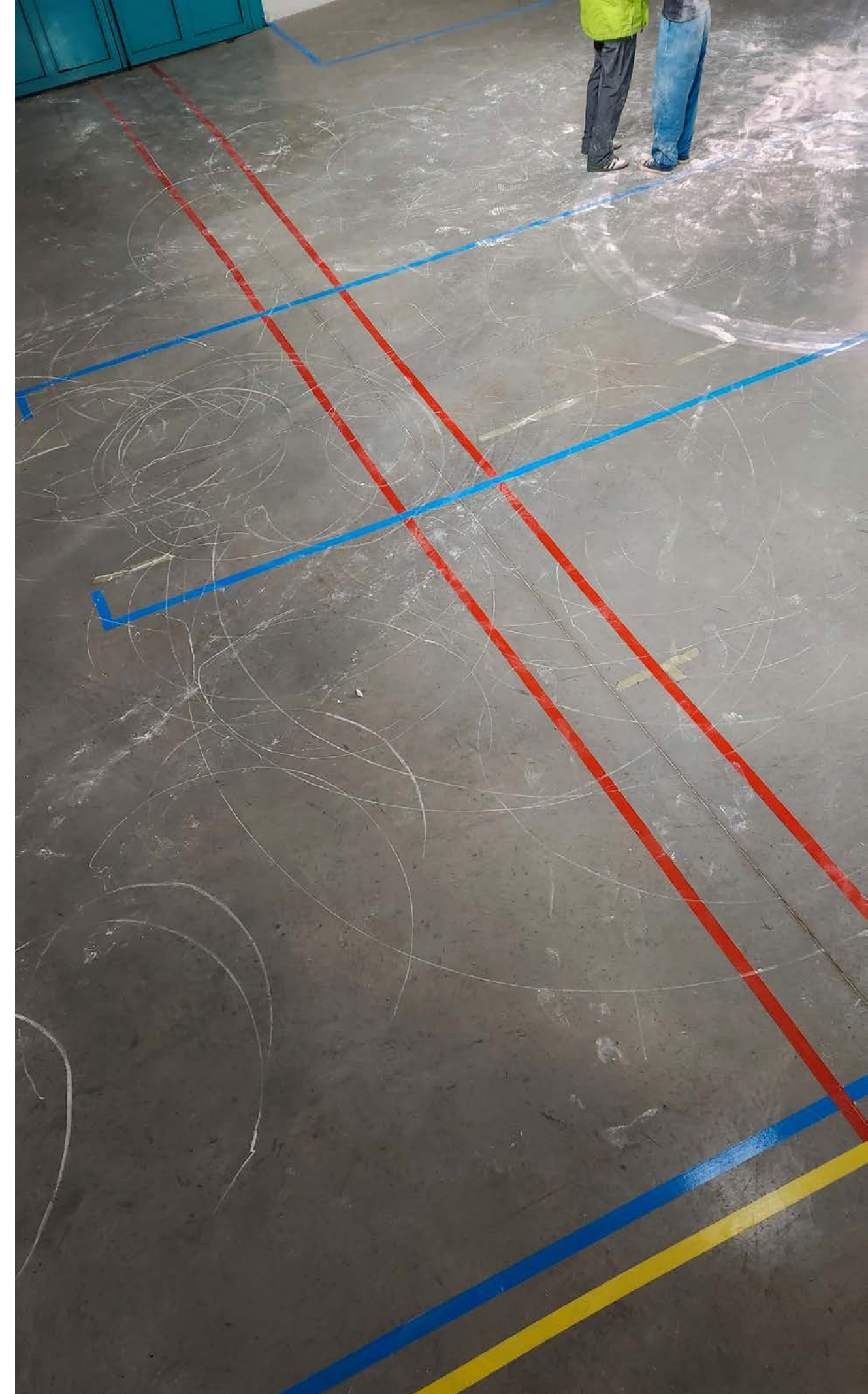

4 ***Gymnatelier***



*Gymnatelier*, 2025, performance, 45 minutes  
Vue d'exposition, festival de cirque les *Insouciants*, Châtellerault (2025)



# *Tenir La Rampe*

Au pied d'un escalier s'engage un dialogue avec une surface cubique blanche qui se transforme peu à peu. Une action simple, rythmée, qui fait écho aux boucles des chaînes de production, aux « bullshit jobs » et à l'absurde du travail de bureau.



*Tenir la Rampe*, 2025, performance, 45 minutes  
Co-production l'ARC, scène nationale, Le Creusot





# Sur le Fil

S'accrocher sur les rebords d'un bloc, les mains enduites de poudre graphite. En faire le tour j'usqu'à la chute.





# 10 Souffles

En imaginant mes mouvements de compétitions sur différents agrès de gymnastique, j'enregistre le son de mon souffle récitant les chorégraphies sportives. À l'origine simple pièce sonore, *Souffles* prend aujourd'hui la forme d'une installation. C'est le plinth, outil modulaire dédié à l'entraînement, qui diffuse la piste sonore dans l'espace.

[Écouter l'œuvre](#)

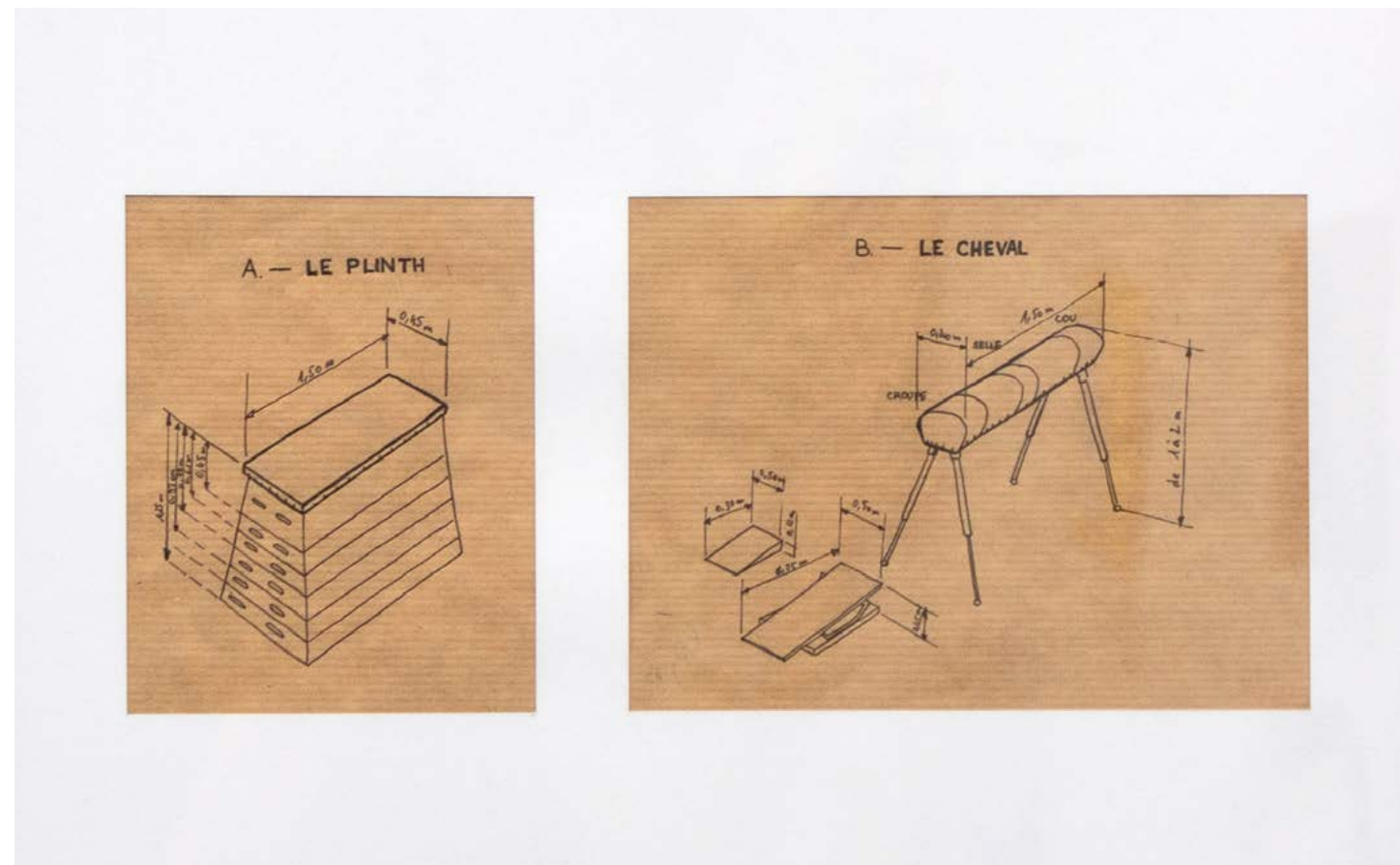

# 11 Mur de Chutes

Le *Mur de Chute* est un mur d'escalade dont les prises ont été réalisées en assemblant des chutes de sculptures trouvées à l'atelier. Chaque prise est conçue comme une composition à part entière. Le mur est ensuite pensé en tant qu'ensemble, à la fois esthétique et voie d'escalade. Les visiteurs peuvent monter sur l'installation et toucher les sculptures.

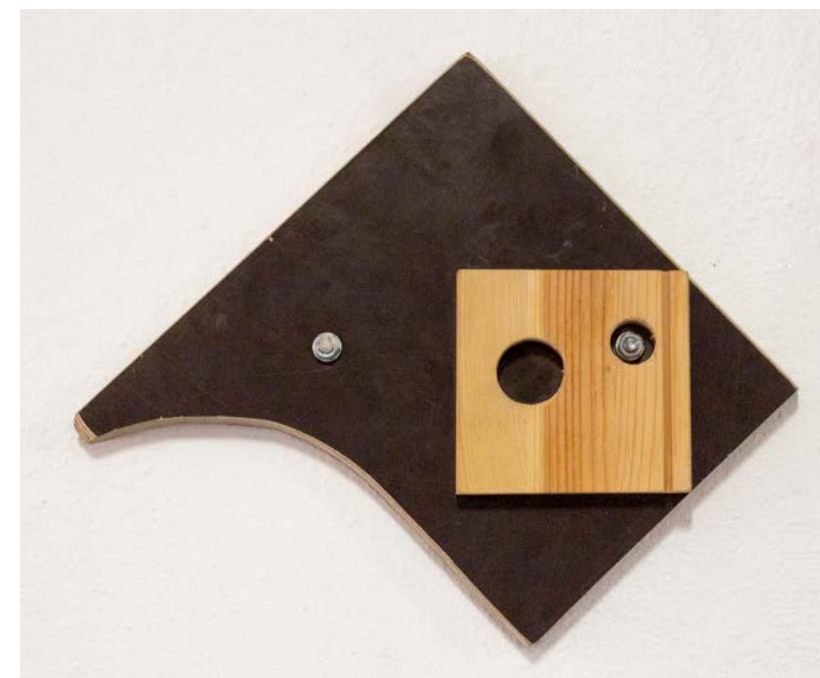



# Horizons

---

*Effacer l'horizon* est une série de dessin sur papier à la poudre graphite. Sur une feuille à plat est disposée une ligne droite de poudre graphite que l'artiste viens étaler par un geste répétitif circulaire sur toute la surface plane. Le dessin est terminé une fois toute la poudre incrustée dans la fibre du papier.

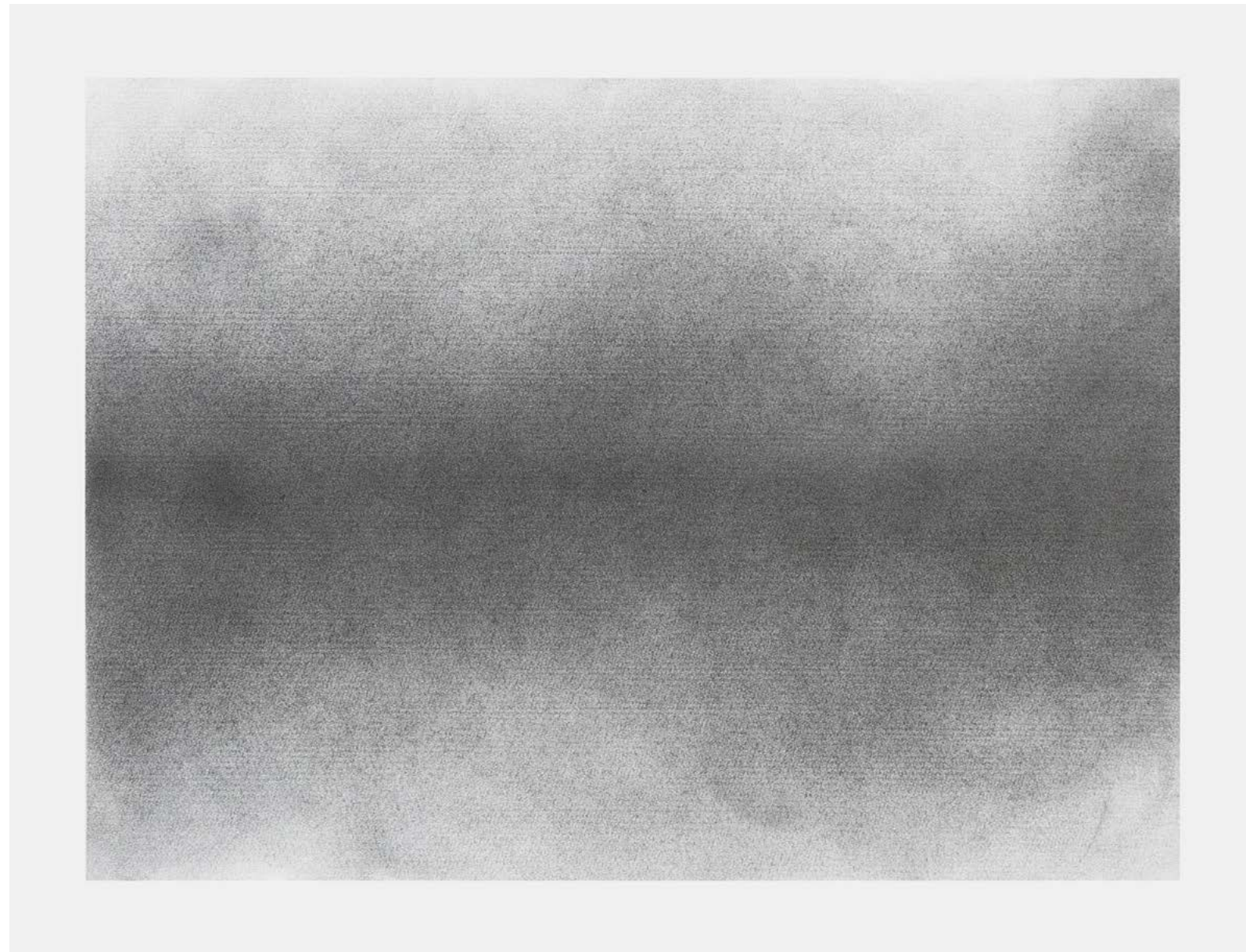

*Effacer l'horizon*, série, graphite sur papier, 65,5 x 50 cm, 2023  
*Effacer l'horizon*, série, graphite sur papier, 50 x 65,5 cm, 2023



14 ***Horizons***

---



# Frappes

*Frappes* est une série de dessin performés reprenant le vocabulaire gestuel des sports de combats, le coup de poing, comme outil de dessin. Les performances sont pensées In-Situ pour répondre aux contraintes architecturales des lieux investis.

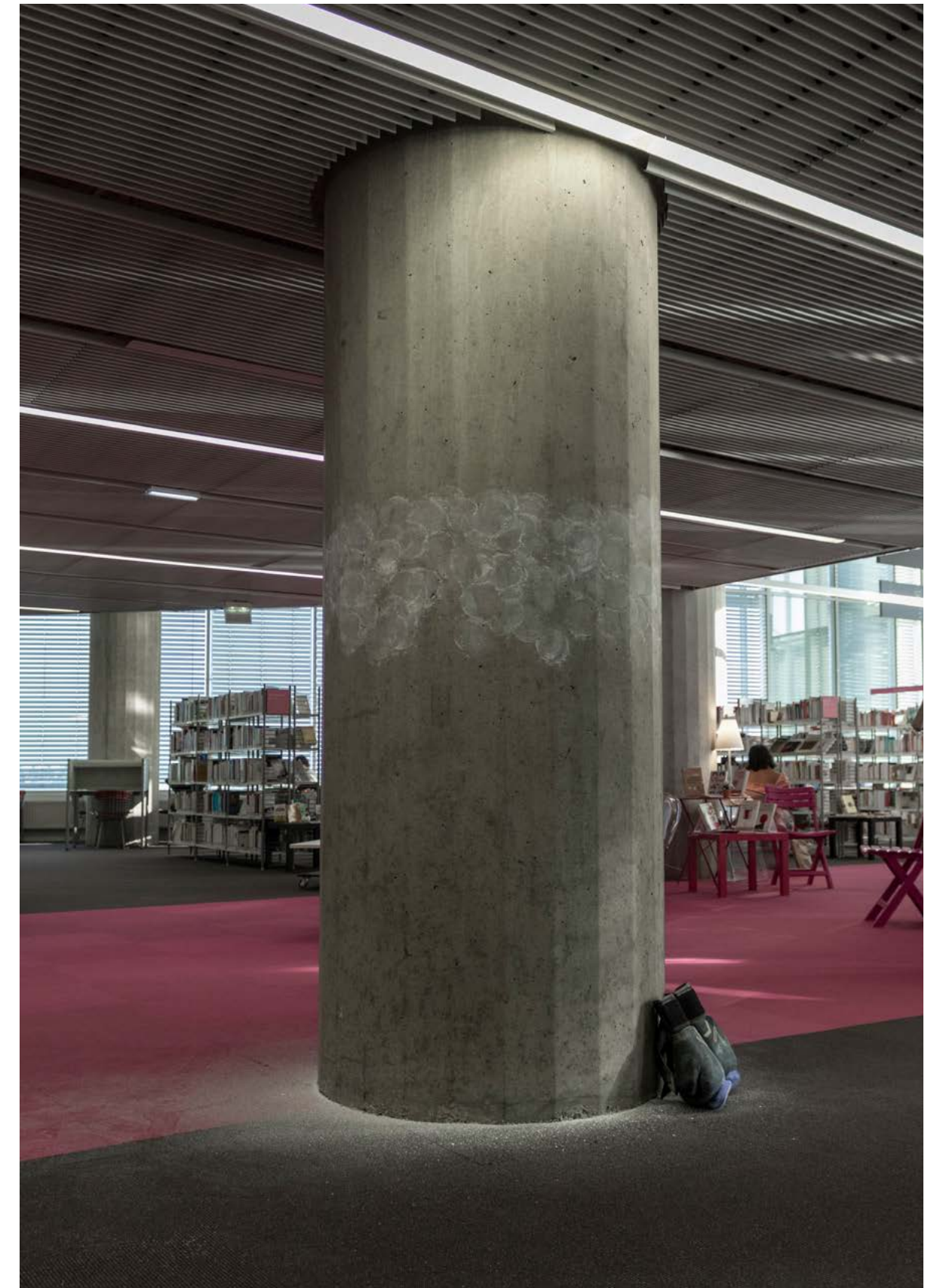
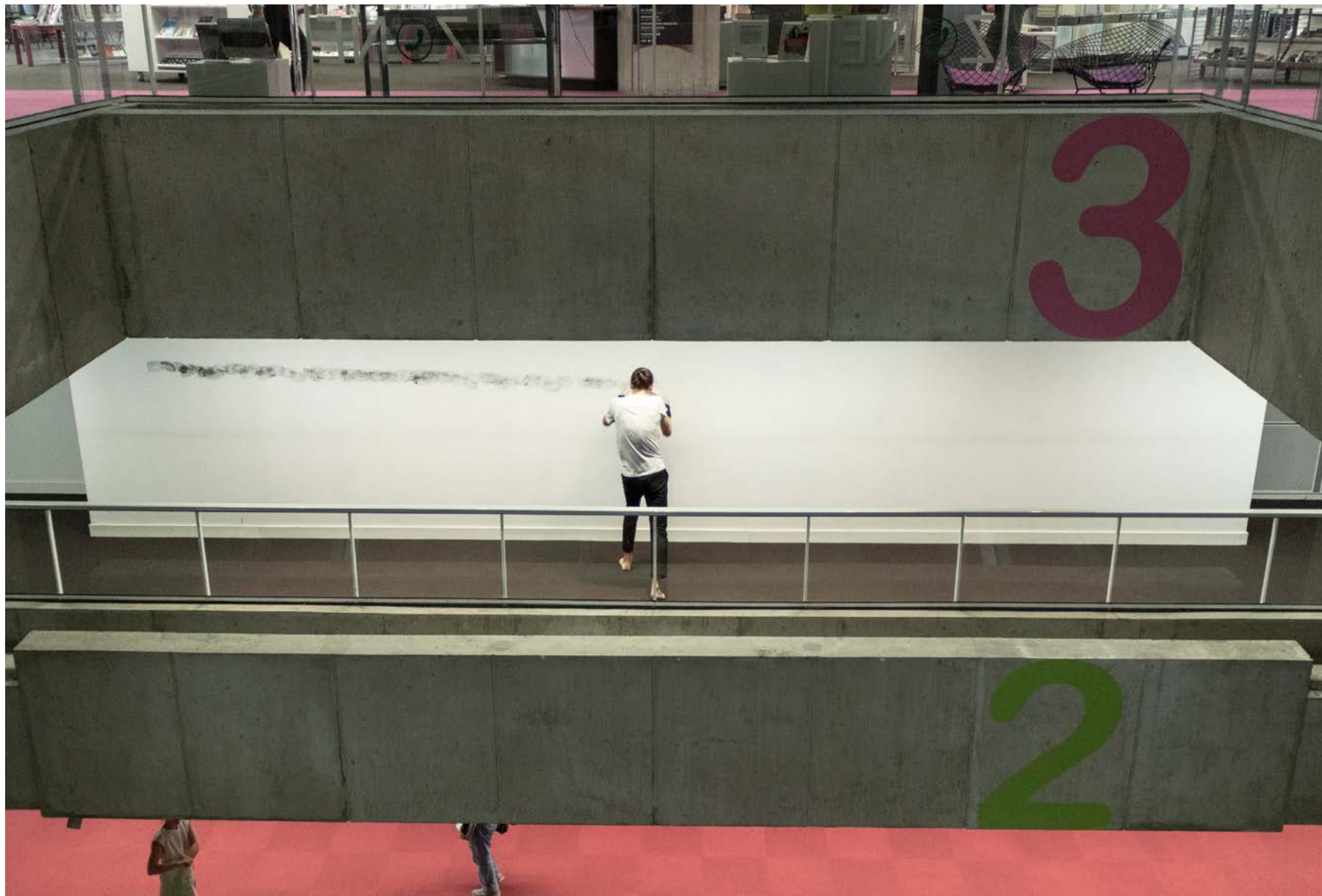

Vues d'exposition, *Frappe n°1*, 2022, Bibliothèque Meriadeck, Bordeaux, commissariat Föhn  
*Frappe n°2*, 2022, magnésie, dessin performé, dimensions variables

16 **Frappes**

---

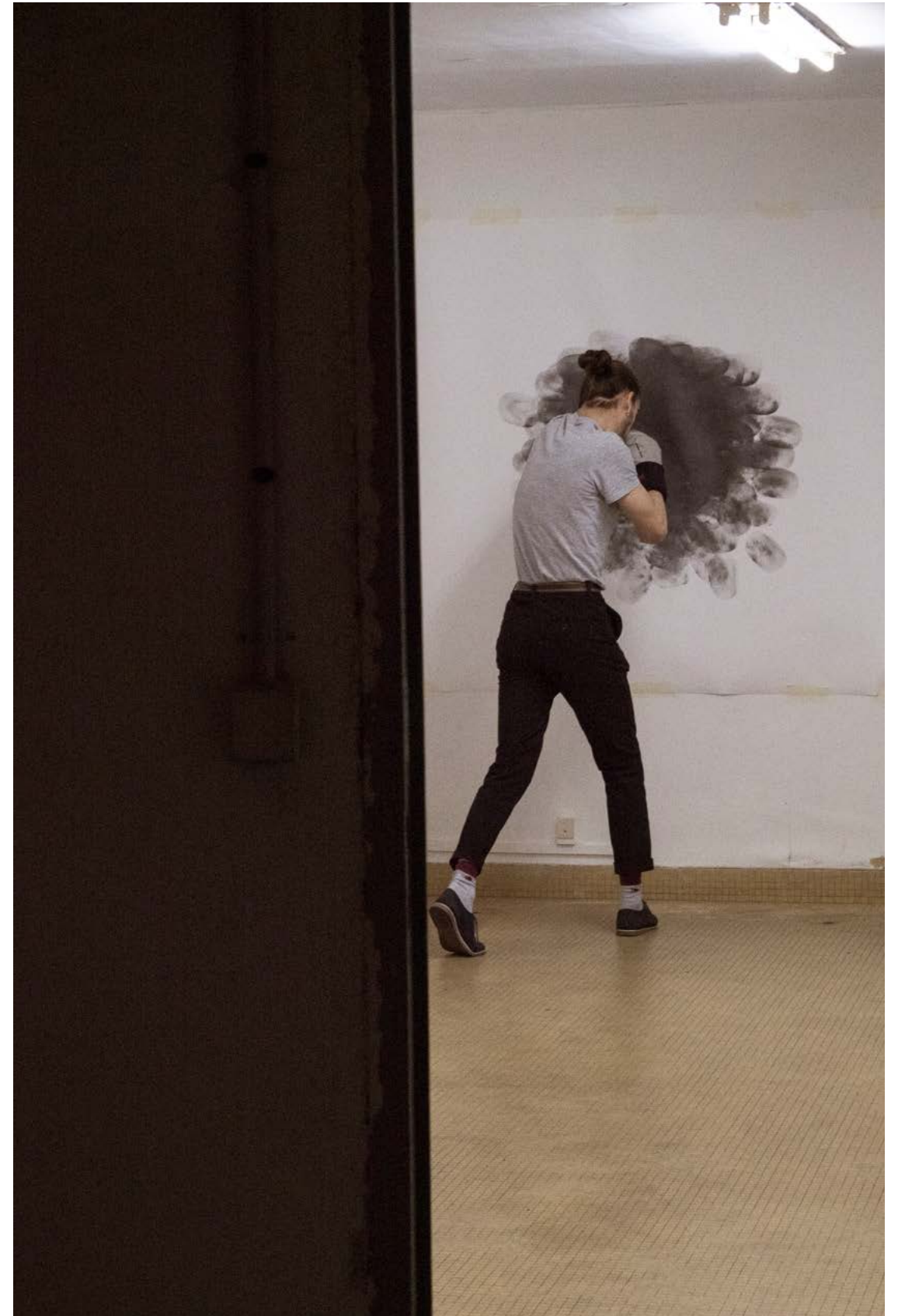

Vues d'atelier, *Frappe* n°3, graphite sur papier, 150 x 150 cm, 2023



# *Six phrases rythmiques pour Plan incliné*

Cette performance est une série de six gestes chorégraphiés autour de la sculpture *Plan incliné* d'Axel Amiaud. *Six phrases rythmiques pour Plan incliné* est une performance écrite pour des lieux à l'acoustique particulière. Les sons sont naturellement amplifiés par les lieux et la sculpture en bois.

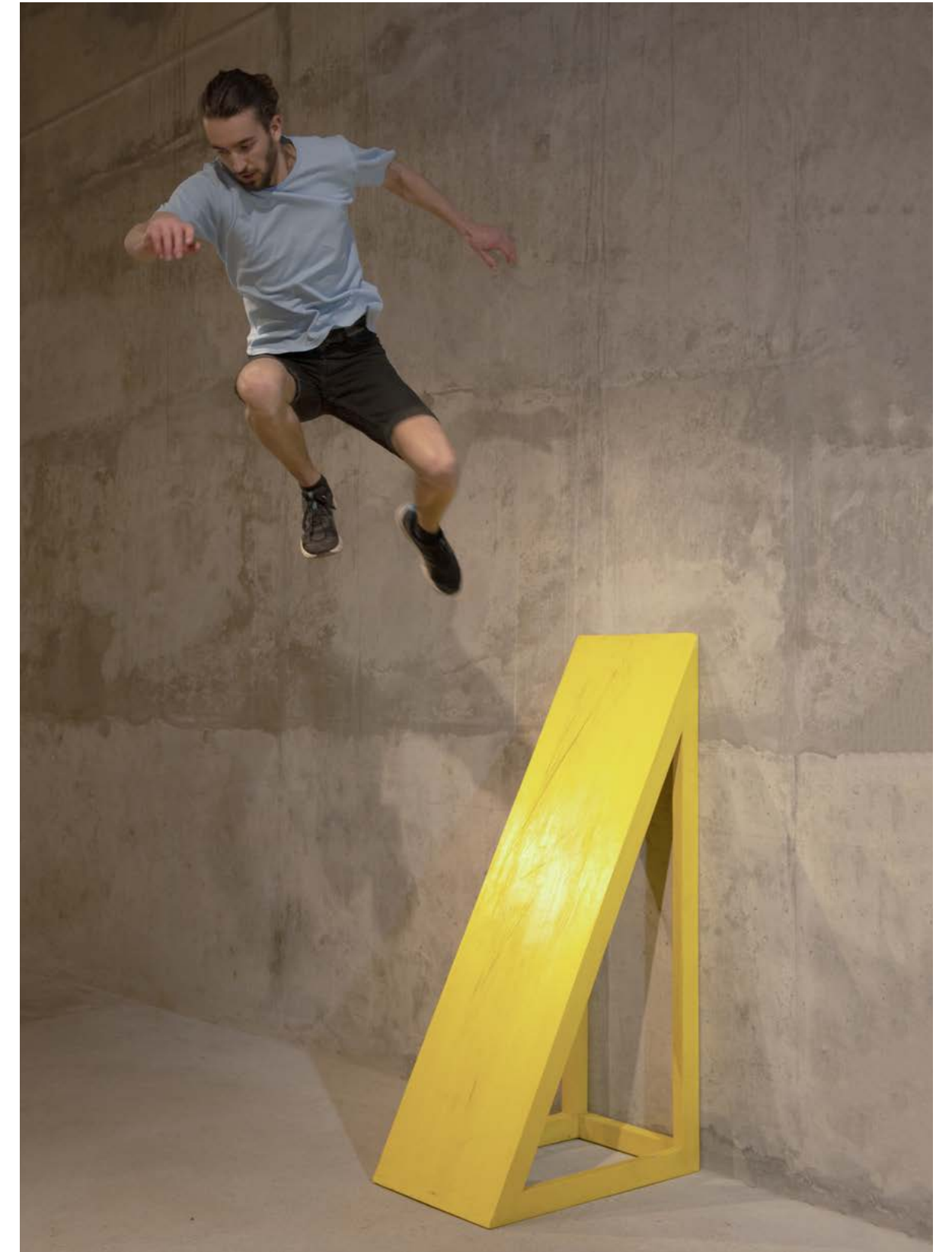
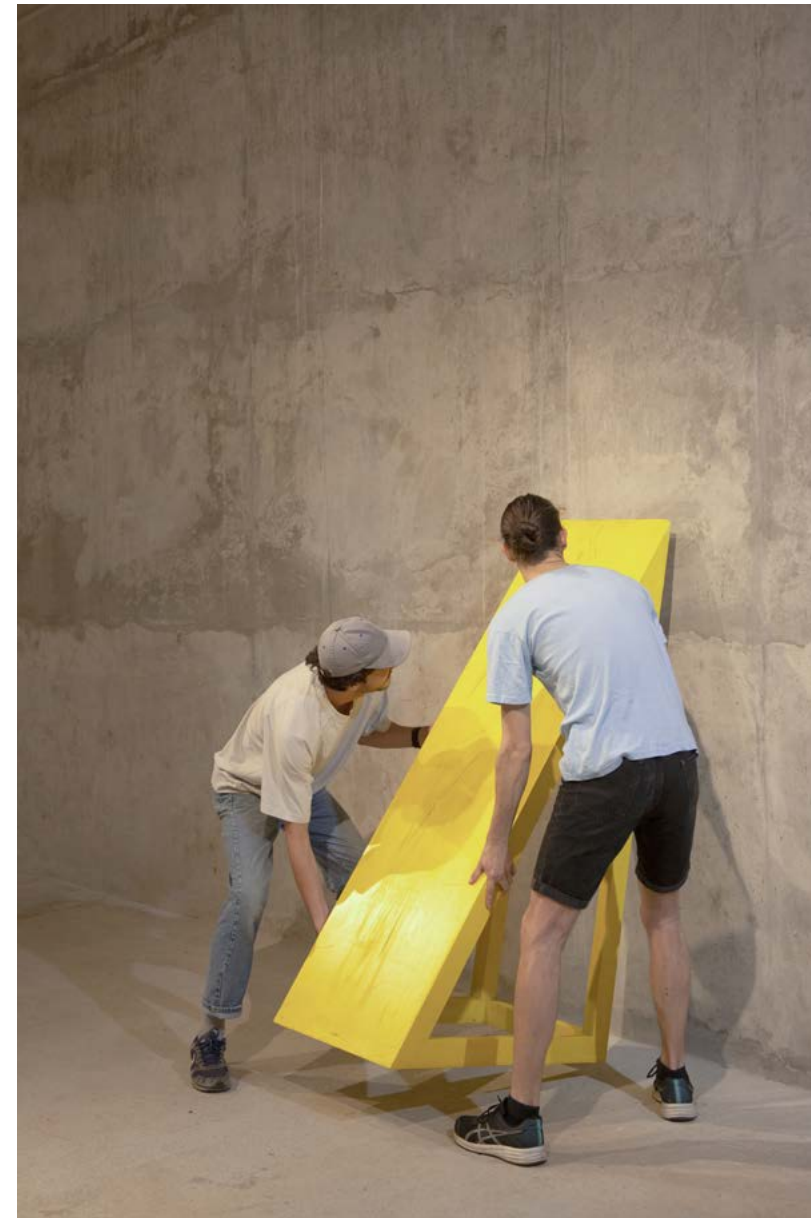
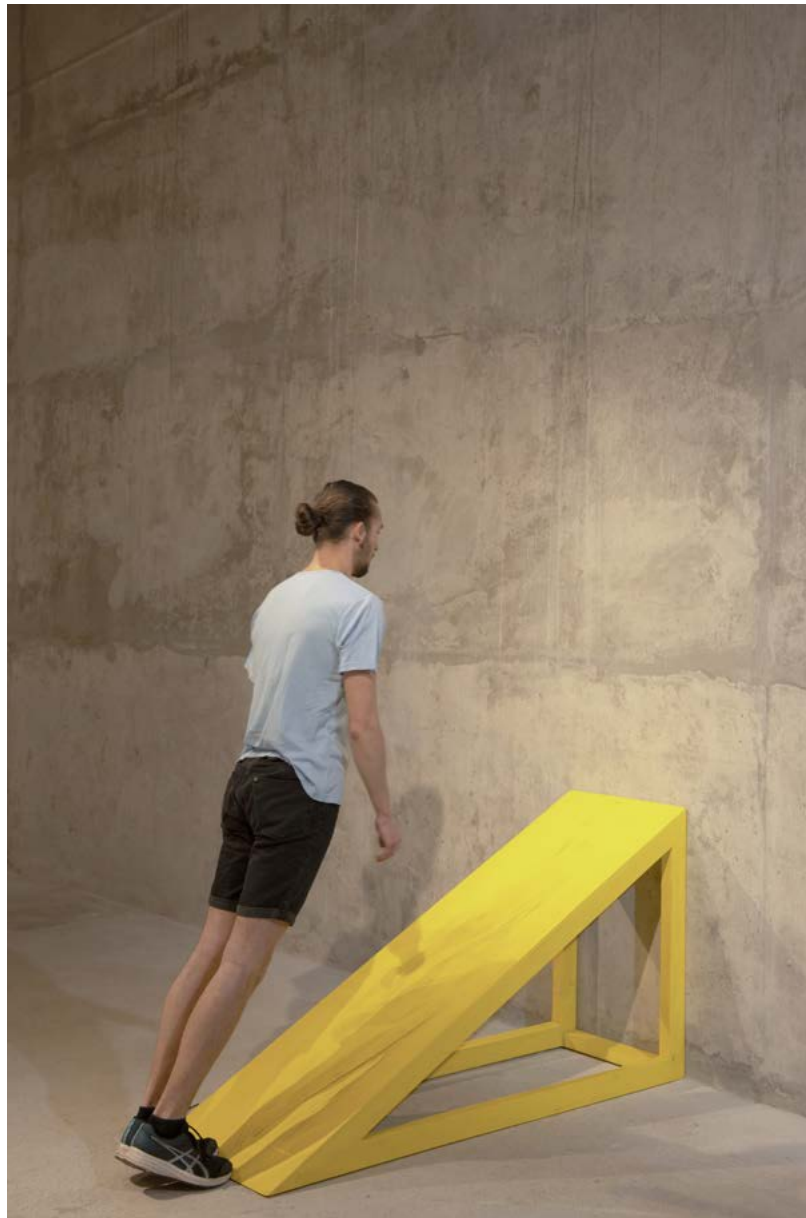

# Cercles (Accumulations)

Les *Cercles* sont une série de dessin muraux réalisé à main levée, sans outil de construction géométrique. La composition varie en fonction de l'espace d'exposition. L'agencement des cercles donne au spectateur une sensation de mouvement.

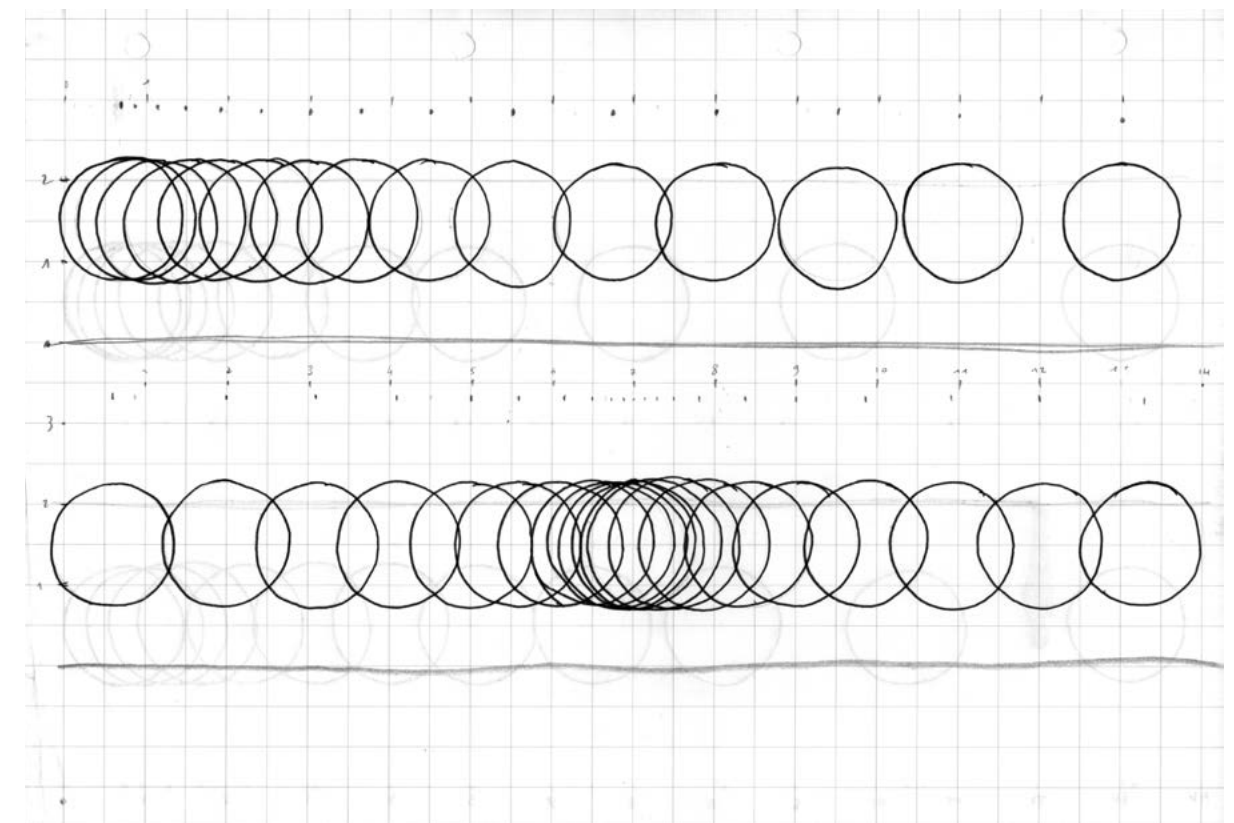
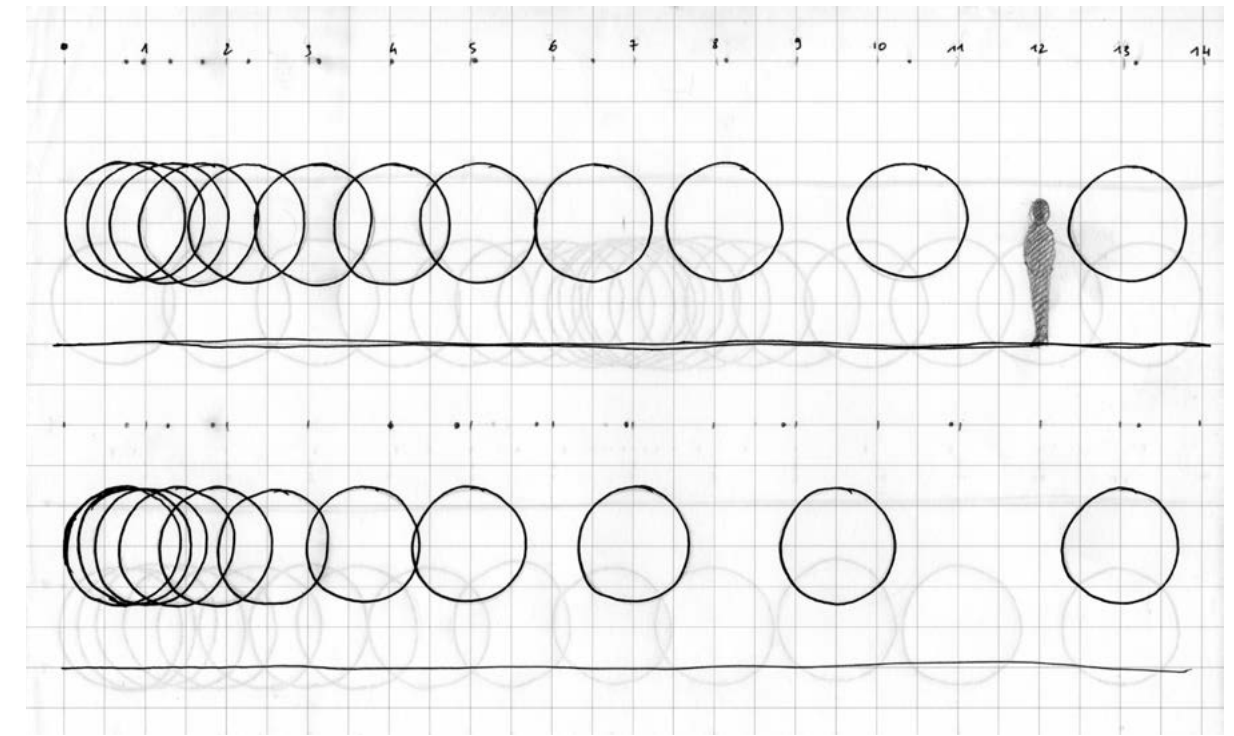
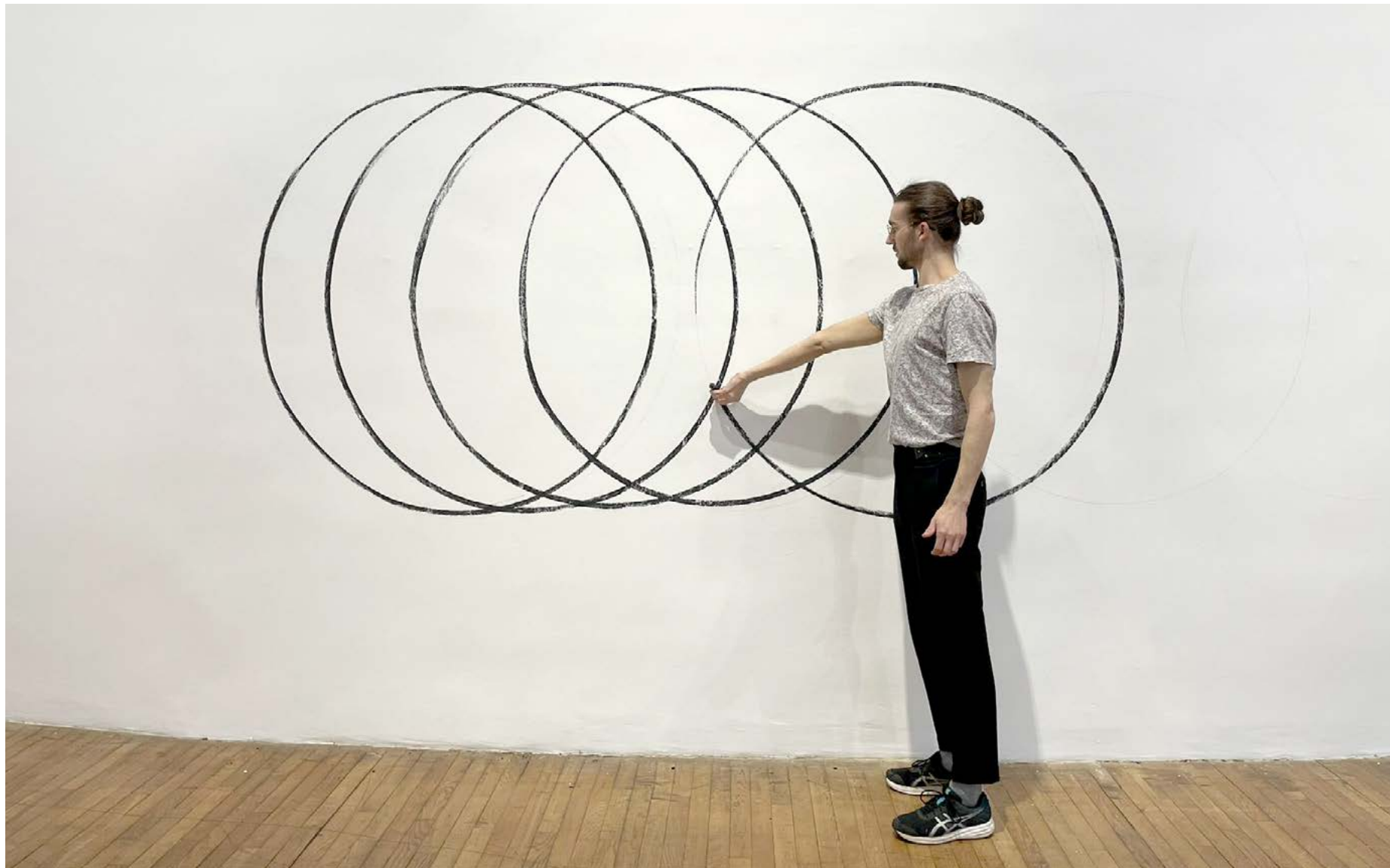





RUE  
CRINON



# Des corps, la Ville

*Des corps, la Ville* est un récit de fiction à la première personne où l'on suit le narrateur et ses déambulations dans une ville imaginaire. Au fil de son chemin, il rencontre des personnages issus du milieu sportif qui lui apportent chacun une vision particulière de leur pratique et de la Ville elle même.

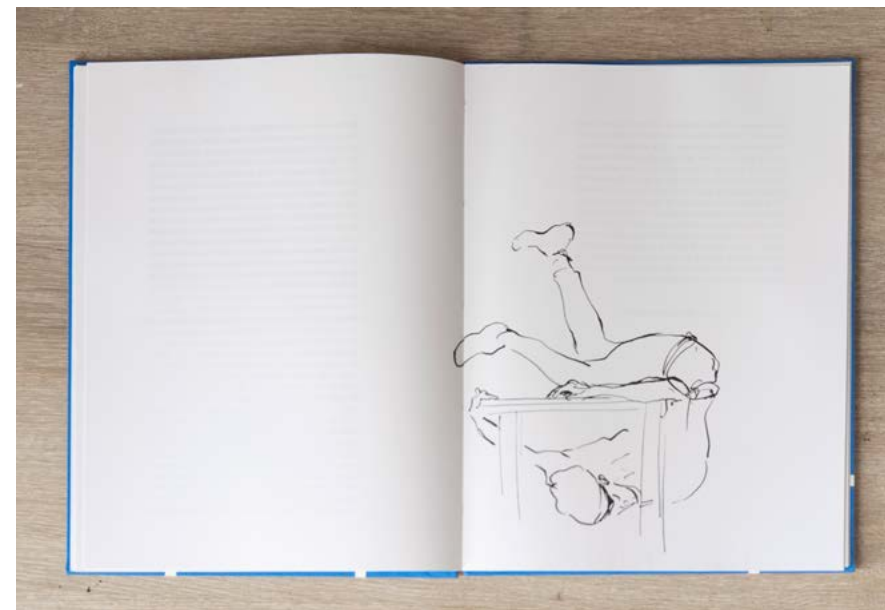

[Lire le texte PDF](#)



# 24 *Immobile*

---

La vidéo *Immobile* est un plan fixe sur un personnage figé au bord de l'eau. Par la composition du plan et sa durée, elle met en regard l'immobilité du corps gisant et l'écoulement de l'eau.



# Lancer n°1

*Lancer n°1* est une performance où une pelote de laine est lancée contre un mur à répétition. Le fil se déroule au gré des lancers jusqu'à la disparition de la pelote. Il ne reste alors plus que le dessin au sol laissé par les aller-retours de la laine.



*Lancer n°1*, 2020, laine colorée, dessin performé, dimension variable  
Vues d'exposition, Maison de la Culture d'Amiens (2022), Le Bloc, Poitiers (2021)



# 27 *Vestiaire*

Détournant le mobilier des vestiaires collectifs en objet monoplace, le *Vestiaire* est à la fois sculpture et dispositif performatif. L'acte de se vêtir/dévetir introduit et conclut le temps de la performance à la manière des sportifs lors de leurs entraînements.



*Vestiaire*, 2019, sculpture, acier et bois, 200 x 51 x 41 cm

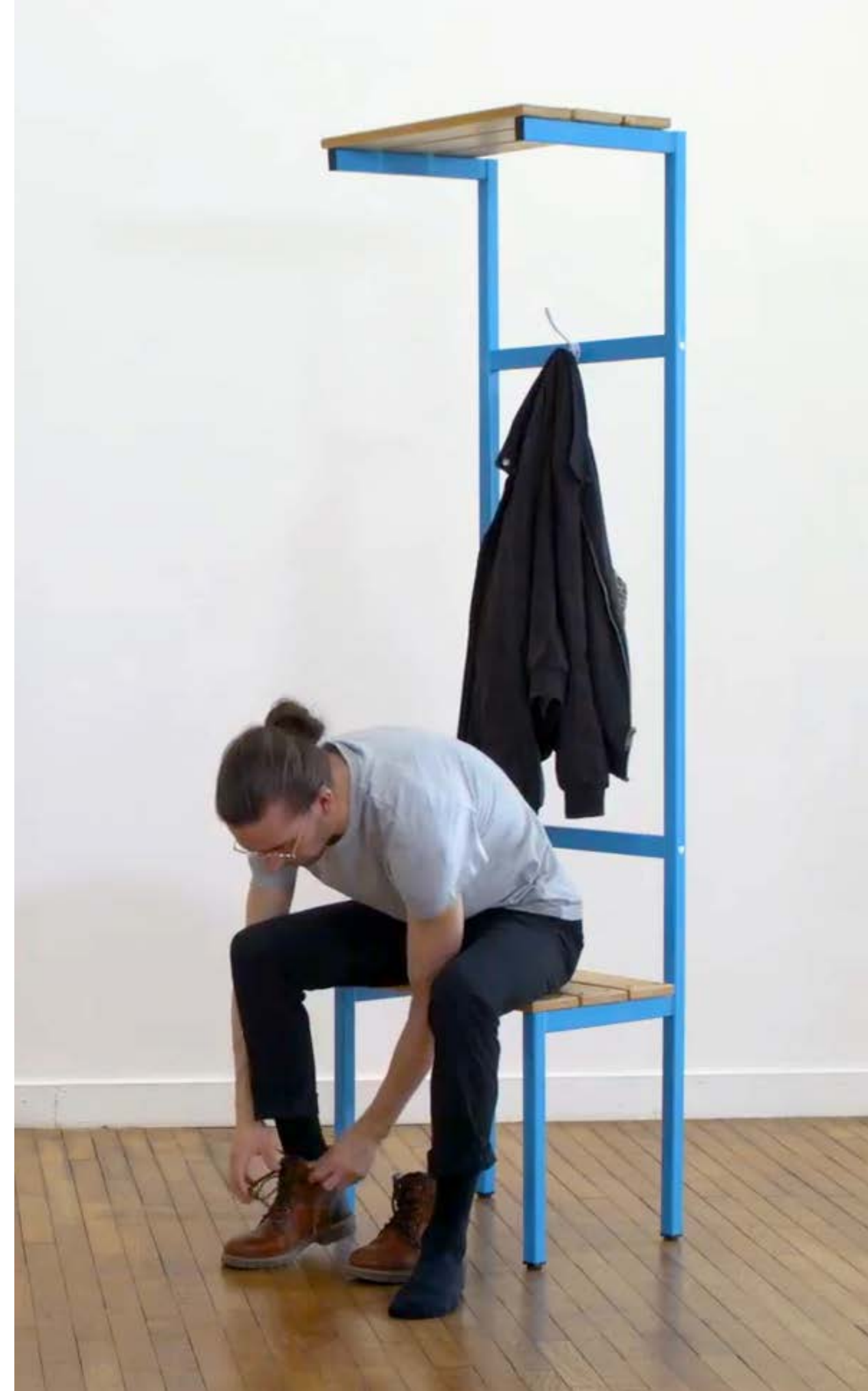

# Vestiaire

Croquis pour une future sculpture d'un vestiaire Podium.

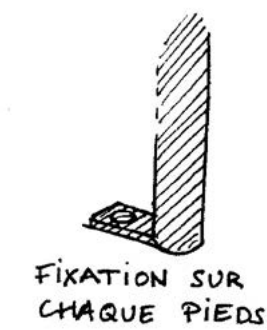
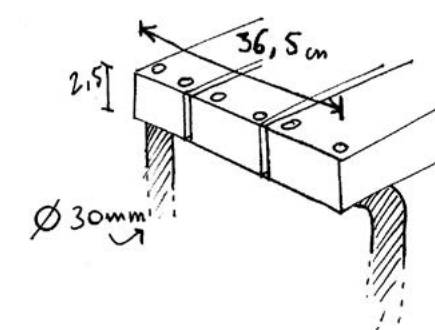
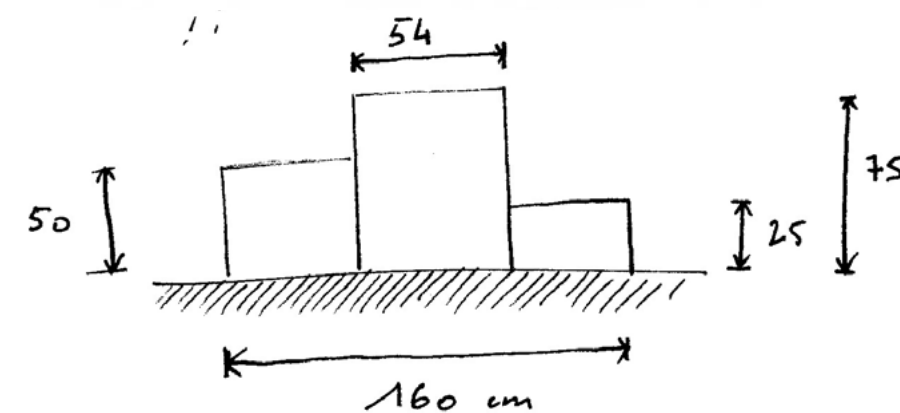
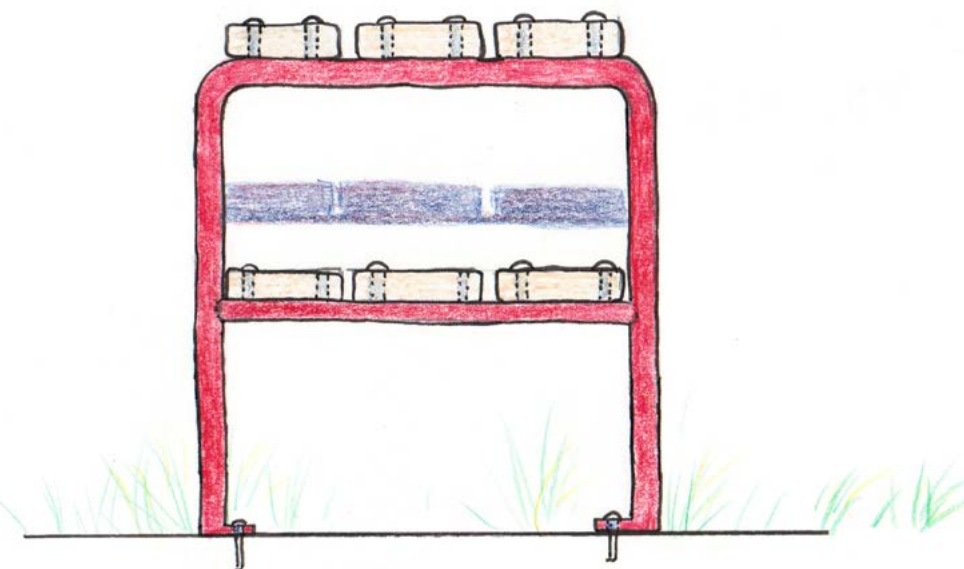
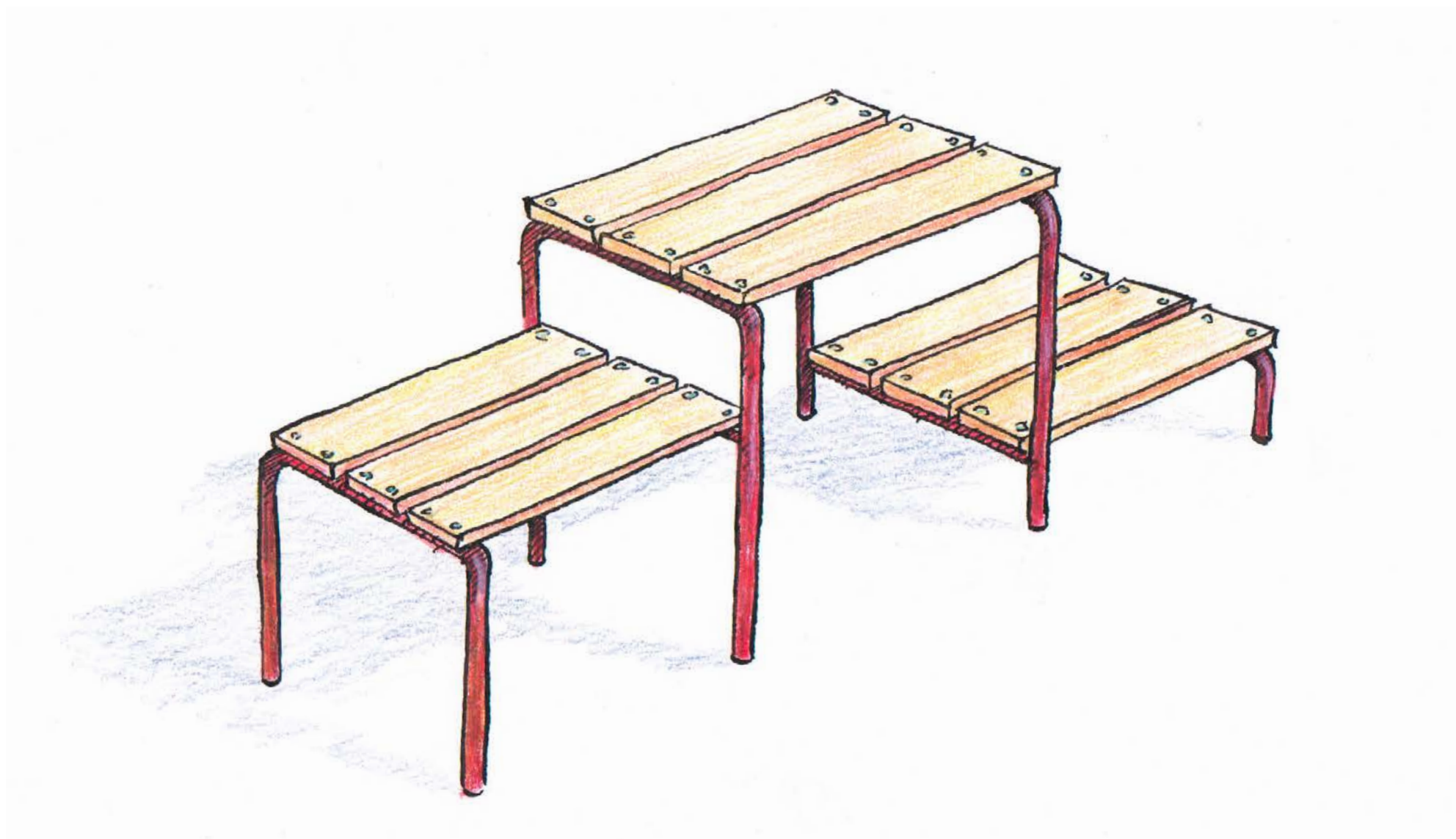

# 29 *Sauts*

*Sauts* est une série de dessins performés. Les performances se composent toutes de douze sauts répétés, empruntés au sport. Réalisée avec un fusain à la main et contre un mur, la performance laisse une trace dans l'espace une fois le moment passé.

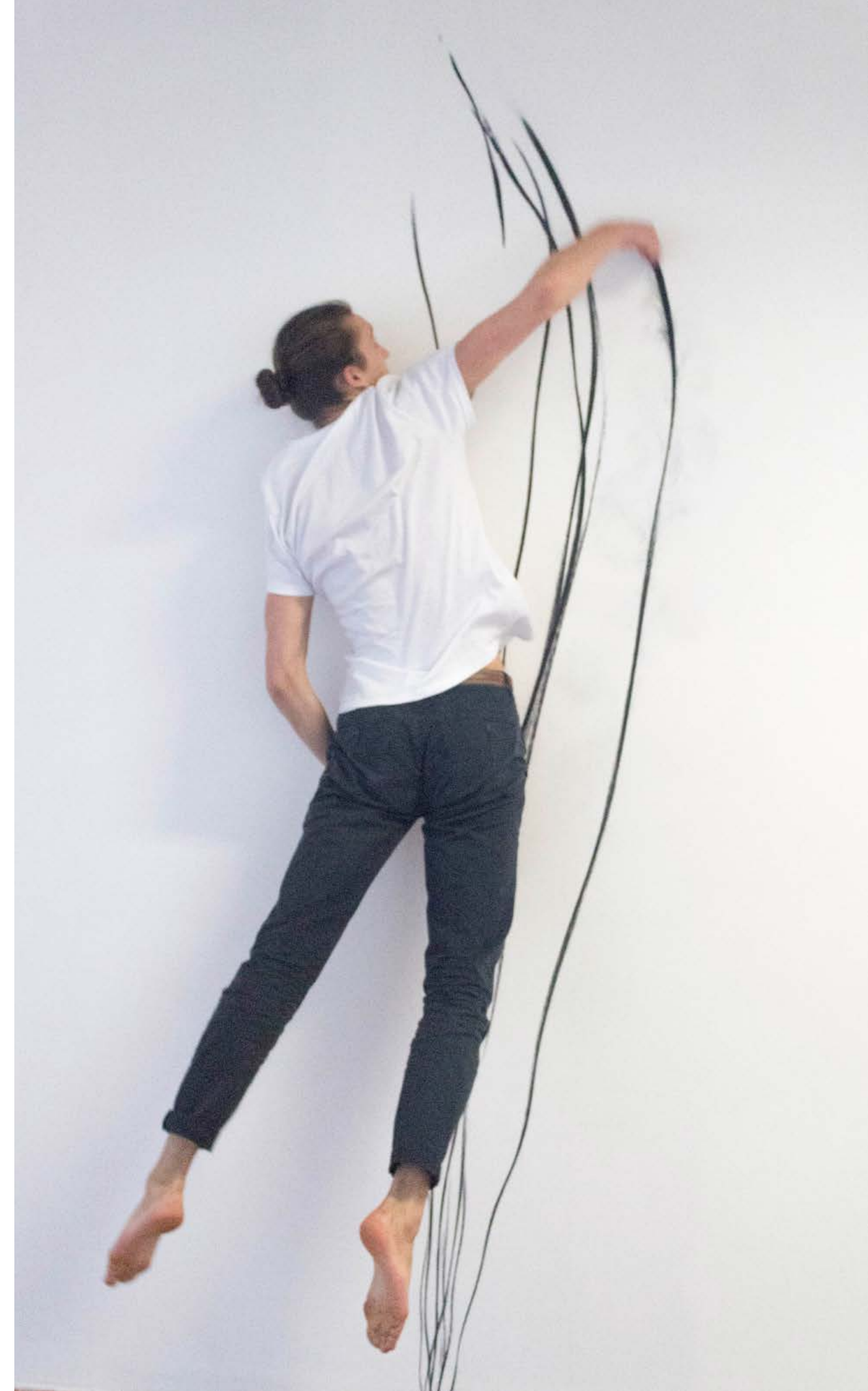

*Sauts n°12, Saut n°1*, 2018-2023, dessins performés, fusain, dimensions variables  
Vues d'exposition, Maison de la Culture d'Amiens (2022) et Lavitrine, Limoges (2021)







# Rebonds

---

Série de dessins réalisés sur un trampoline, mine graphite posée sur une surface papier, selon différents protocoles de rebonds (figure, nombre de sauts, hauteur etc.). Ces protocoles font office de titre à chaque dessin.

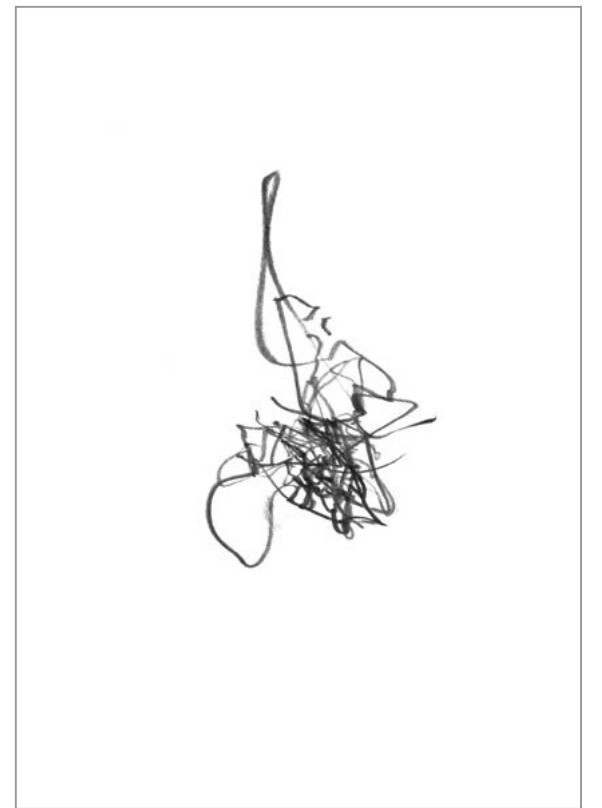
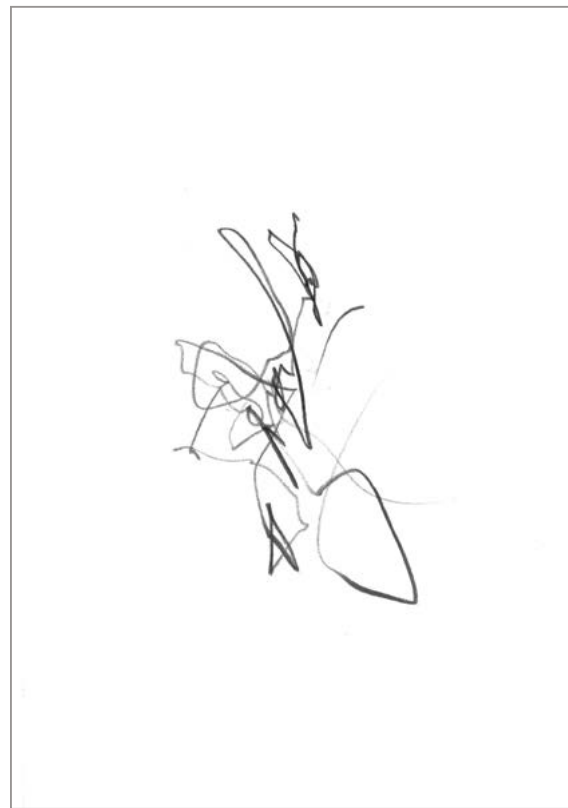
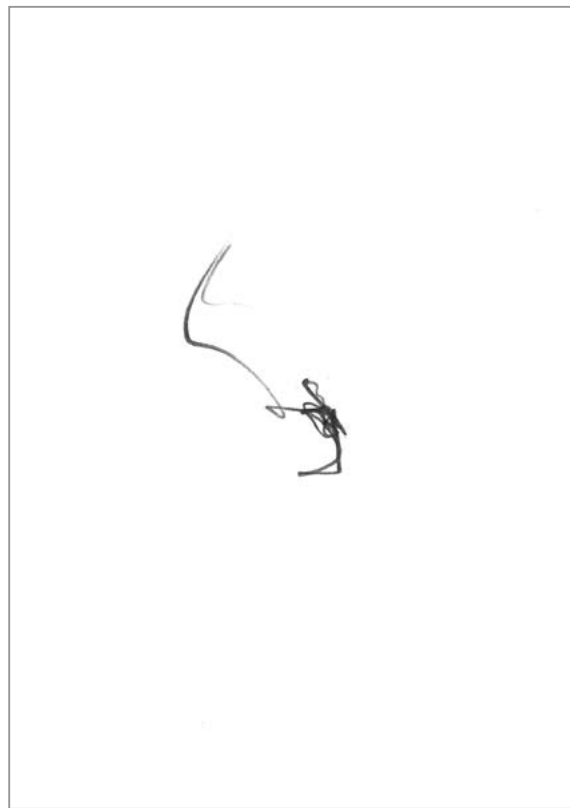
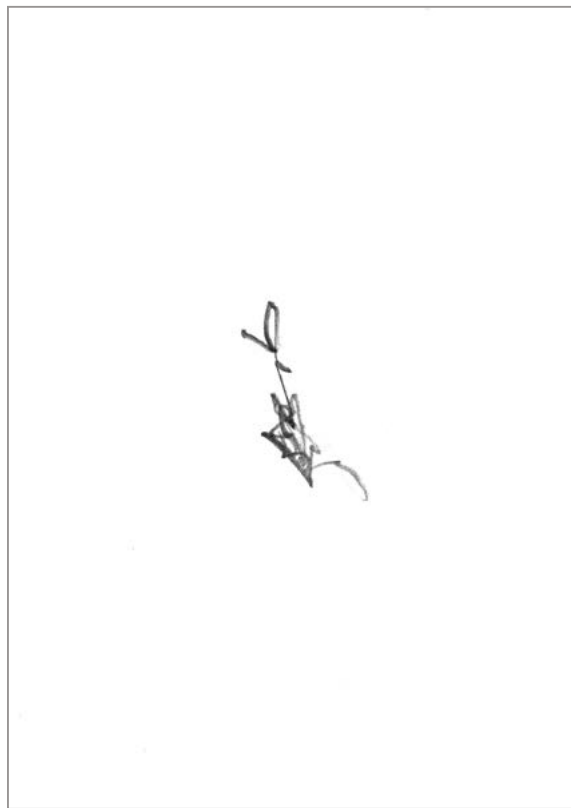

# Rebondir

*Rebondir* est la répétition d'un geste simple : courir vers un mur, rebondir sur la surface verticale et s'en éjecter le plus loin possible. À l'endroit de la réception, le performeur trace une ligne à la craie. Le dessin qui en résulte est une accumulation de traits blancs au sol et des traces de pas au mur.



# Parallèle

La performance *Parallèle* est une interprétation par le dessin d'un mouvement de gymnastique. La main du performeur suivant le parcours du corps vidéo-projeté, le dessin se forme en même temps que l'action sportive. Ainsi, les deux gestes s'activent mutuellement.





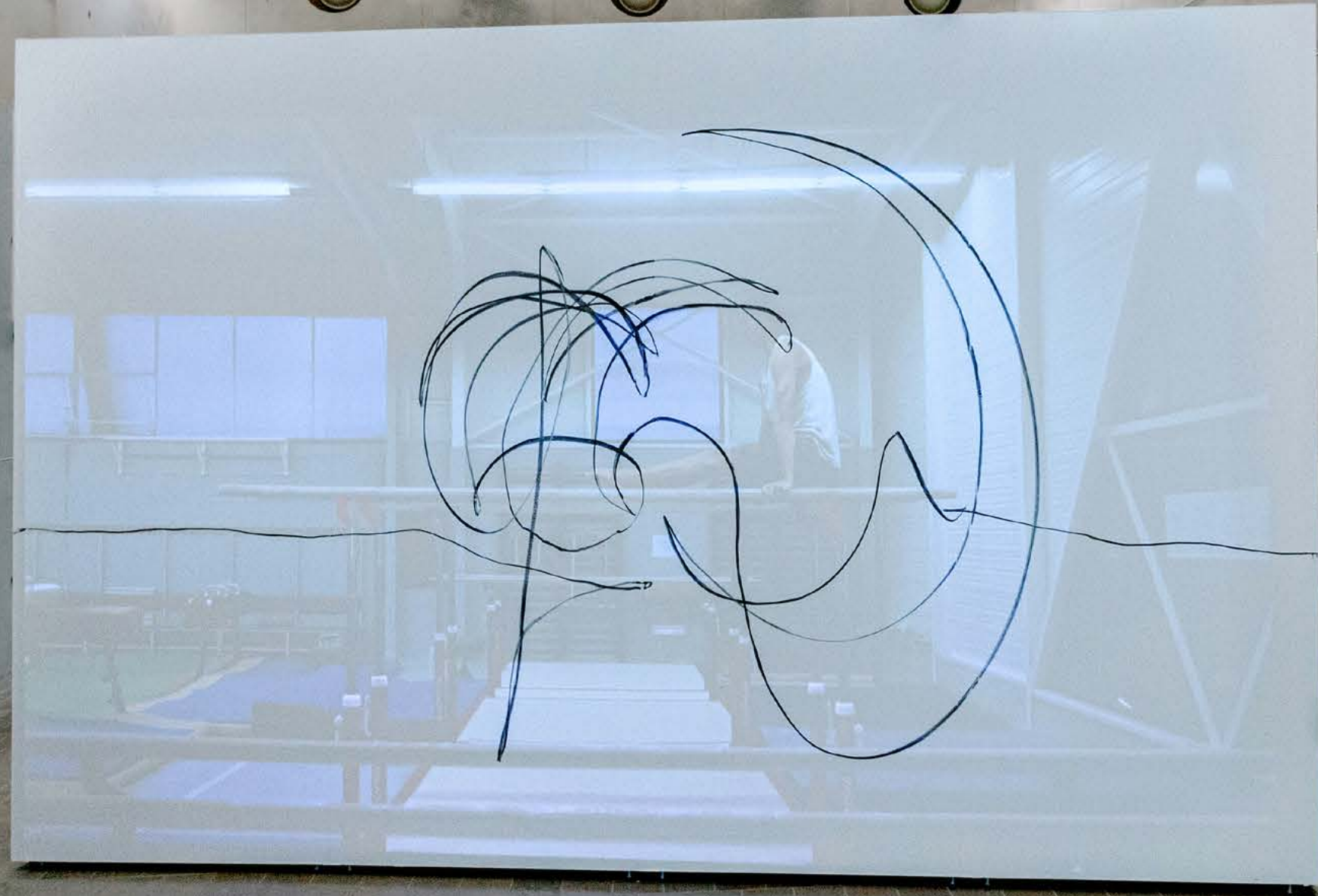

## Expériences

### 2025

Résidence de recherche en entreprise, Viarco, Sao Joao da Madeira, Portugal

*On ne court pas dans les couloirs*, Atelier lycée, Abbeville

### 2024

*Ballade à la William*, atelier au festival Fumetti, Nantes

*Geste sportif: une chorégraphie de la lenteur*, Atelier collège/lycée, Perrone

### 2023

*Grandir avec la culture*, atelier temps fort de l'académie, département Loire Atlantique, Nantes

*Hyperdessin*, Centre Social Culturel de Confolens, partenariat Chantier Public, Confolens

*De la gestualité de l'écriture à la trace du corps en mouvement*, collège Jean Rostand, partenariat FRAC Picardie, Doullens

### 2022

*Monter une exposition*, partage d'expérience avec les professeurs de l'académie, FRAC Picardie, Amiens

*Hyperdrawing*, atelier à la Maison de la Culture d'Amiens, Amiens

## Expositions

### A venir

Exposition personnelle - *Maison des Arts de Saint Herblain*

### 2025

*Gymnatelier*, festival de cirque *les Insoucians*, Châtellerauld

*[Frasq]*, rencontres de la performance, Le Générateur, Paris

*WAVE*, biennale des Arts Visuels, MilleFeuilles, Nantes

*Manutenfions 3 - Week-end de performance*, l'ARC, scène nationale, le Creusot

### 2024

*Carte Blanche*, MilleFeuilles, Nantes

*Exposition Nouveau MilleFeuilles*, inauguration du lieu d'exposition, Nantes

*Non-Effective Drawing*, Drawing LAB, Paris

*Parcours de l'Art*, festival d'art contemporain, Avignon

*L'Art du geste*, Médiathèque Charles Nègre, Grasse

*Olympique*, conception scénographique, Cie Paradoxos

*On s'en Fish*, Le Bocal, Bonus, Nantes

*Rita*, Le Bocal, Bonus, Nantes

### 2023

*Miniatures*, Le Bocal, Bonus, Nantes

*Inachevé*, Le Bocal, Bonus, Nantes

*Carton Plein*, Le Grad Huit, collectif Bonus, Nantes

Ouverture de la vitrine *Le Bocal*, collectif Bonus, Nantes

### 2022

*Rixes composées (Frappe n°1 et n°2)*, performance, bibliothèque Meriadeck, Bordeaux

*Hyperdrawing*, Drawing Now Art Fair, Paris

*Hyperdrawing*, Maison de la Culture d'Amiens, Amiens

### 2021

*Performance.s*, collectif Acte, Galerie Lac&S Lavitrine, Limoges

*BLOCK 1*, Le Bloc, Poitiers

## Diplômes

**2021** : DNSEP, EESI Poitiers (École Européenne Supérieure de l'Image)

**2019** : DNA, l'EESI Poitiers